

# コレガボード

平面

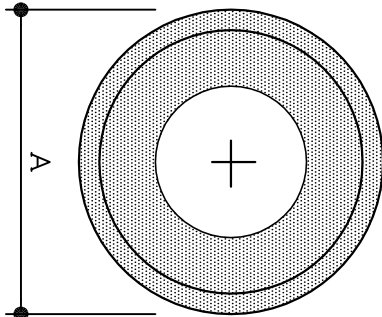

断面

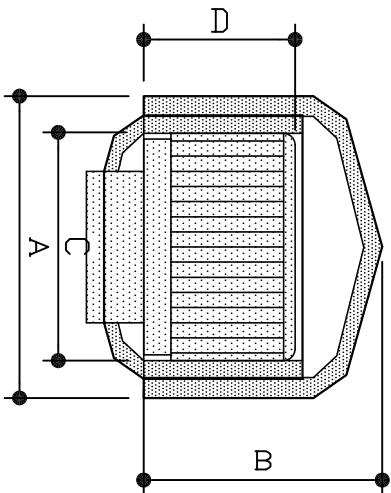

品番表記の説明  
 K D M M O O  
 呼び

呼び	頭部寸法		コレガボード寸法			
	C	D	品番	A	B	
M 5	8	5	KDMM05	14	9	
M 6	10	6	KDMM06	15	11	
M 8	13	8	KDMM08	19	13	
M10	16	10	KDMM10	22	15	
M12	18	12	KDMM12	24	18	
M16	24	16	KDMM16	31	21	
M20	30	20	KDMM20	37	24	
M24	36	24	KDMM24	43	33	

製作公差あります

品名	コレガボード		
品番	K D M M O O		
材質	塩ビ	色	

株式会社タケネ  
 静岡県浜松市東区積志町255番地  
 TEL(053)433-5211 FAX(053)433-5212  
 E-mail main@takene.co.jp